

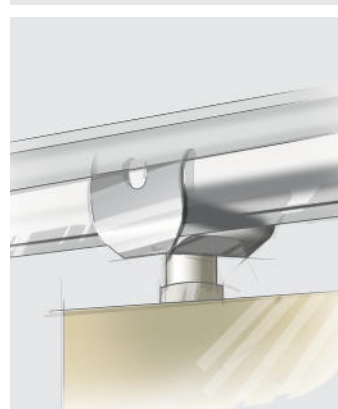

Heradesign®

Datenblatt

HERADESIGN® Revisionsöffnung

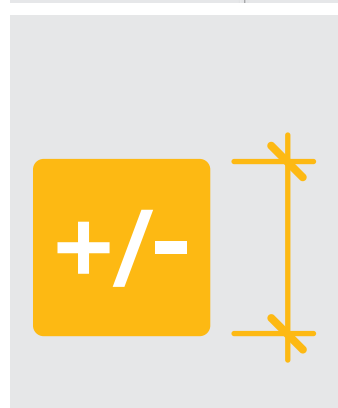
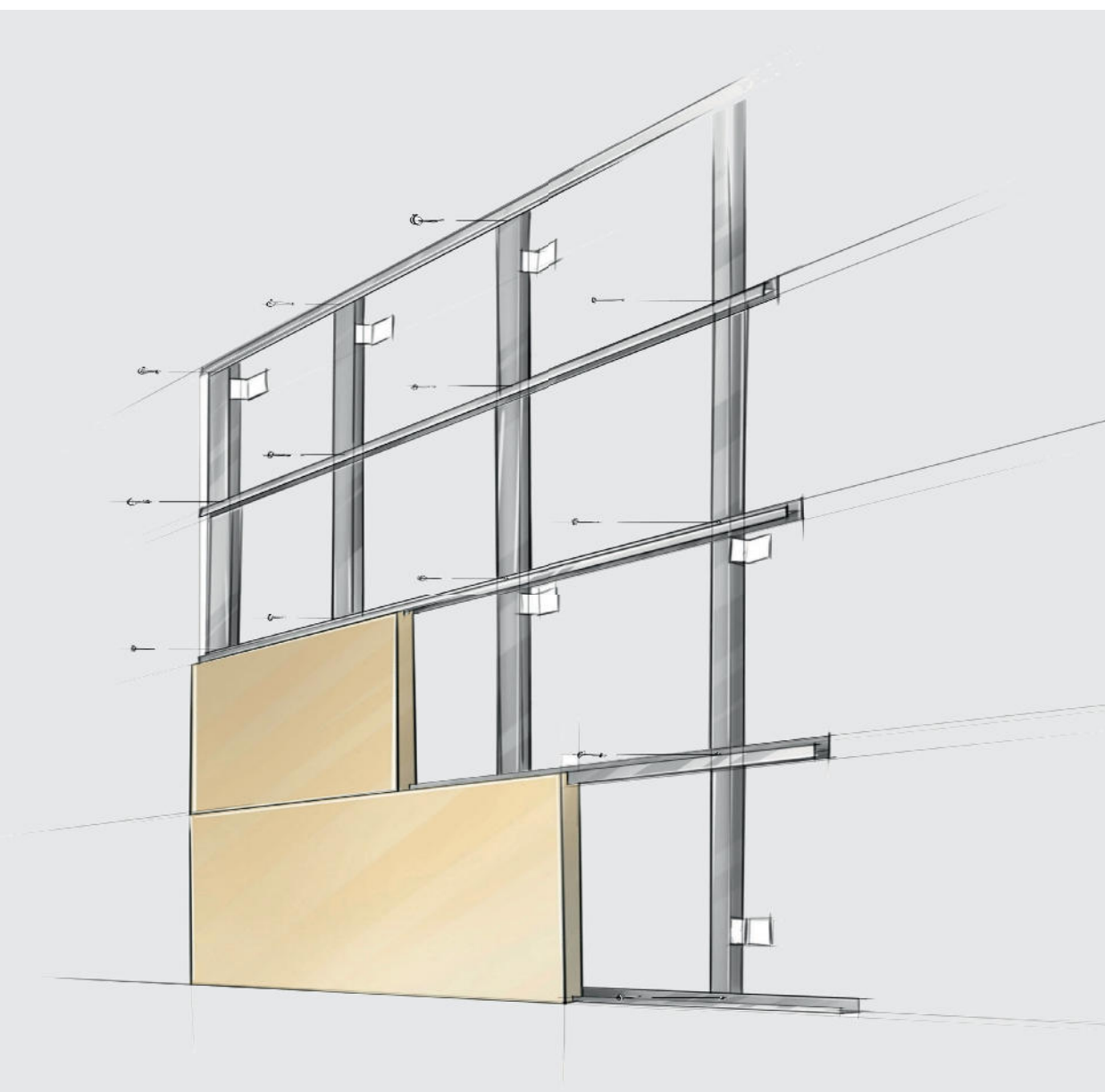

Produktdaten

HERADESIGN® Revisionsöffnung

Produktbeschreibung

Revisionsöffnung speziell für HERADESIGN® Akustikplatten zum Einbau in Decken- und Wandkonstruktionen.

Ausführung

Bestehend aus zwei Aluminiumrahmen mit Druckverschluss und Fangvorrichtung.

Profilstärke

ca. 2 mm

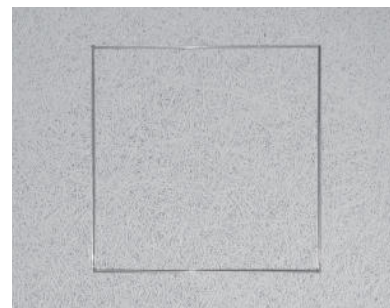

| Dimension [mm] | für Plattendicke [mm] | Gewicht [kg] | Verpackungseinheit [Stk./Karton] |
|----------------|-----------------------|--------------|----------------------------------|
| 400 x 400 | 25/30 | 1,1 | 1 *) |
| 400 x 600 | 25/30 | 1,2 | 1 *) |

*) Verpackungseinheiten können in Abhängigkeit der Bestellmenge individuell gestaltet werden.

Einsatzbereich

Für abgehängte Deckenkonstruktionen und Wandmontagen ohne Brandbeanspruchung, wo ein permanenter Zugang zum Wand- bzw. Deckenhohlraum gefordert ist (z.B.: Wartungsarbeiten).

Ballwurfsichere Ausführung auf Anfrage.

Lagerfähigkeit

Die Ware muss trocken und vor Sonneneinstrahlung geschützt gelagert werden. Weiters sollte die Ware, ab dem Zeitpunkt der Lieferung aus unserem Hause, innerhalb von 1 Jahr weiterverarbeitet werden.

Lieferform

In Kartons

Achtung

Nicht für Hallenbäder und Außenanwendungen geeignet.



Service, Support, Logistik – Kompetenzzentrum Europa und Vertriebsnetzwerke weltweit vor Ort



Der Akustik-Deckenspezialist Knauf AMF bietet mit seinem weltweiten Vertriebs- und Servicenetzwerk eine lösungsorientierte und zeitgerechte Beratung für Architekten, Fachunternehmer, Baustoffhandel und Bauherren vor Ort. Mit uns sind Sie immer und überall eine Deckenlösung voraus!

Alle Angaben ohne Gewähr. Änderungen vorbehalten.

09/2016

Knauf AMF GmbH & Co. KG
Elsenthal 15, 94481 Grafenau
Deutschland

Tel.: +49 8552 422-0

Fax: +49 8552 422-30

info@knaufamf.de

www.knaufamf.de

Knauf AMF Deckensysteme GmbH
9702 Ferndorf 29
Österreich
Tel.: +43 4245 2001-0
office@heradesign.com
www.heradesign.com

Knauf AMF GmbH & Co. KG
Metallstraße 1, 41751 Viernsen
Deutschland
Tel.: +49 2162 957-0
info-de@knaufamf.eu

Knauf AMF Plafonds et Systèmes
9, rue des Livraindières, 28100 Dreux
Frankreich
Tel.: +33 237 3850-50
info@knaufamf.fr

Knauf AMF Ceilings Ltd.
1 Swan Road, South West Industrial Estate,
Peterlee, Co. Durham, SR8 2HS
Großbritannien
Tel.: +44 191 5188600
info@knaufamf.co.uk